

ΕΣΩΤΕΡΙΚΟΣ ΚΑΝΟΝΙΣΜΟΣ ΛΕΙΤΟΥΡΓΙΑΣ

Ε.Ε.Ε.ΕΚ ΑΙΓΙΟΥ

Σχολ. Έτος 2021-2022

ΤΑΥΤΟΤΗΤΑ ΤΟΥ ΣΧΟΛΕΙΟΥ

		Διεύθυνση: Β΄ΘΜΙΑ ΕΚΠΑΙΔΕΥΣΗ Ν. ΑΧΑΪΑΣ
Ε.Ε.Ε.ΕΚ ΑΙΓΙΟΥ		
	Κωδικός Σχολείου (ΥΠΑΙΘ)	0659001

ΣΤΟΙΧΕΙΑ

Έδρα του Σχολείου (διεύθυνση)		ΤΕΡΜΑ ΜΗΤΡΟΠΟΛΕΩΣ, 25100, ΑΙΓΙΟ	
Τηλέφωνο		2691027987	
e-mail	eeeekaigi@sch.gr	Ιστοσελίδα	http://eeeek-aigiou.ach.sch.gr
Διευθύντρια Σχολικής Μονάδας		ΚΑΡΑΓΡΗΓΟΡΗ ΧΡΥΣΟΥΛΑ	
Πρόεδρος Συλλόγου Γονέων/Κηδεμόνων		-	

Περιεχόμενα

Εισαγωγή	4
<i>Σύνταξη, έγκριση και τήρηση του Κανονισμού</i>	
<i>Ταυτότητα και όραμα του σχολείου μας</i>	
<i>Βασικές αρχές και στόχοι του Εσωτερικού Κανονισμού Λειτουργίας</i>	
1^{ος} ΆΞΟΝΑΣ: Προσέλευση - παραμονή στο Σχολείο και αποχώρηση από αυτό	5
I. Διδακτικό ωράριο	
II. Προσέλευση και αποχώρηση μαθητών/μαθητριών	
III. Διάλειμμα	
IV. Ωρολόγιο Πρόγραμμα του Σχολείου	
2^{ος} ΆΞΟΝΑΣ: Συμπεριφορά μαθητών/τριών - Παιδαγωγικός έλεγχος	5
Παιδαγωγικός έλεγχος	
3^{ος} ΆΞΟΝΑΣ: Πρόληψη φαινομένων Βίας και Σχολικού εκφοβισμού	6
Λειτουργία Επιτροπή Διεπιστημονικής Εκπαιδευτικής Αξιολόγησης και Υποστήριξης (ΕΔΕΑΥ)	
4^{ος} ΆΞΟΝΑΣ: Σχολικές Εκδηλώσεις – Δραστηριότητες	
Σχολικές εκδηλώσεις και Δραστηριότητες	
5^{ος} ΆΞΟΝΑΣ: Συνεργασία Σχολείου – Οικογένειας	6
I. Η συμβολή της συνεργασίας σχολείου-οικογένειας στην εύρυθμη λειτουργία της σχολικής μονάδας	
II. Συνεργασία σε επίπεδο Σχολικού Συμβουλίου	
6^{ος} ΆΞΟΝΑΣ: Ποιότητα του σχολικού χώρου	7
I. Σχολικοί χώροι	
II Αντιμετώπιση έκτακτων αναγκών	
III. Μνημόνιο ενεργειών για τη διαχείριση του σεισμικού κινδύνου και έκτακτων περιστατικών	
Εσωτερικός Κανονισμός Λειτουργίας: Διαδικασίες διασφάλισης της εφαρμογής του.	8

ΕΣΩΤΕΡΙΚΟΣ ΚΑΝΟΝΙΣΜΟΣ ΛΕΙΤΟΥΡΓΙΑΣ

Εισαγωγή

Σύνταξη, έγκριση και τήρηση του Κανονισμού

Ο Εσωτερικός Κανονισμός Λειτουργίας συντάχθηκε ύστερα από εισήγηση της Διευθύντριας του Σχολείου με τη συμμετοχή όλων των μελών του Συλλόγου Διδασκόντων. Εγκρίθηκε με την υπ. αριθ. 8η 01/10/2021 Πράξη του Συλλόγου Διδασκόντων και ακολούθως έλαβε έγκριση από τον Συντονιστή Εκπαιδευτικού Έργου κ. Ζησιμόπουλου Δημ. που έχει την παιδαγωγική ευθύνη του σχολείου μας, καθώς και από τον Διευθυντή Β'θμιας Εκπαίδευσης κ. Ζέρβα Ανδρέα.

Ταυτότητα και όραμα του σχολείου μας

Το Ε.Ε.Ε.ΕΚ Αιγίου ιδρύθηκε το 2016. Δέχεται μαθητές από την ευρύτερη περιοχή Αιγιαλείας σύμφωνα με τον ορισμό της σχολικής περιφέρειας της Διεύθυνσης Β'βάθμιας Εκπαίδευσης ν. Αχαΐας. Η οργανικότητα του Σχολείου είναι επτά (07) εκπαιδευτικοί, ένα (01) ΕΕΠ και ένα (01) ΕΒΠ.

Όραμα του Ε.Ε.Ε.ΕΚ Αιγίου η υποστήριξη των μαθητών με αναπηρία, προκειμένου να προαχθούν σωματικά, νοητικά, συναισθηματικά, κοινωνικά και ηθικά και τελικά να ενταχθούν στο οργανωμένο σχολικό και ευρύτερο κοινωνικό περιβάλλον μέσα σε κλίμα ισοτιμίας, ελευθερίας και σεβασμού της προσωπικότητάς τους.

Ειδικότερα, αποστολή του σχολείου μας είναι οι μαθητές μας να αναπτύξουν βασικές δεξιότητες (ανάγνωση, γραφή, καλλιέργεια προφορικού λόγου, γνώση χειρισμού Η/Υ), δεξιότητες καθημερινής διαβίωσης και αυτοεξυπηρέτησης, καθώς και προεπαγγελματικές δεξιότητες (Αυτόνομη Διαβίωση, Γεωπονία κτλ), χρήσιμες για την αυτονομία του και την κοινωνική προσαρμογή του στη μετέπειτα ζωή τους.

Βασικές αρχές και στόχοι του Εσωτερικού Κανονισμού Λειτουργίας

Βασικές αρχές και στόχοι του Εσωτερικού Κανονισμού Λειτουργίας. Ο Κανονισμός, περιλαμβάνει όρους και κανόνες, κατανομή αρμοδιοτήτων και ευθυνών, δικαιωμάτων και υποχρεώσεων, για όλα τα μέλη της σχολικής κοινότητας έτσι ώστε να διαμορφώνεται στο σχολείο ένα παιδαγωγικό και διδακτικό κλίμα που διευκολύνει την απρόσκοπτη, μεθοδική και αποτελεσματική λειτουργία του.

Άξονας 1. Προσέλευση - παραμονή στο Σχολείο και αποχώρηση από αυτό

I. Διδακτικό ωράριο

Η έναρξη, η λήξη, η διάρκεια μαθημάτων του υποχρεωτικού προγράμματος, τα διαλείμματα, ο χρόνος διδασκαλίας κάθε διδακτικού αντικειμένου καθώς και η έναρξη και λήξη του διδακτικού έτους καθορίζονται από τις κείμενες διατάξεις και αποφάσεις του ΥΠΑΙΘ. Ανακοινώνονται στους γονείς και τα παιδιά με την έναρξη του διδακτικού έτους και αναρτώνται στην ιστοσελίδα του Σχολείου.

Για το σχολικό έτος 2021-2022 το πρόγραμμα του σχολείου μας διαμορφώνεται ως εξής:

Υποχρεωτικό πρόγραμμα

- ο υποδοχή των μαθητών και των μαθητριών στο σχολείο: 08.15- 08:25.

II. Προσέλευση και αποχώρηση μαθητών/μαθητριών

Η έγκαιρη προσέλευση και η καλά οργανωμένη και ελεγχόμενη αποχώρηση είναι απαραίτητες προϋποθέσεις για την πραγματοποίηση του διδακτικού έργου και την εύρυθμη λειτουργία του σχολείου γενικότερα, που συνδυαστικά με την υπηρεσία των εφημερευόντων εκπαιδευτικών εγγυάται την ασφάλεια των μαθητών και μαθητριών και του προσωπικού του σχολείου.

Οι μαθητές μας προσέρχονται και αποχωρούν από το σχολείο με μισθωμένα από τη Περιφερειακή Αυτοδιοίκηση Δυτικής Ελλάδας, περιφερειακής ενότητας ν. Αχαΐας με οχήματα (ταξί)

- Προσέλευση μαθητών/τριών ώρα 08:15
- Αποχώρηση μαθητών/τριών ώρα 13:15

Οι μαθητές/μαθήτριες προσέρχονται στο σχολείο πριν από την έναρξη των μαθημάτων, ενώ όσοι προσέρχονται με καθυστέρηση εισέρχονται στην τάξη τους άμεσα με τη συνοδεία των ΕΒΠ.

III. Διάλειμμα

Το διάλειμμα είναι χρόνος παιχνιδιού, ανάπτυξης κοινωνικών σχέσεων, χρόνος ικανοποίησης βιολογικών αναγκών (φαγητό, νερό, πλύσιμο χεριών) .

IV. Ωρολόγιο Πρόγραμμα του Σχολείου

Το Σχολείο μας εφαρμόζει το Ωρολόγιο Πρόγραμμα, όπως αυτό ορίζεται από τις εγκυκλίους. Σύμφωνα με την παρ. 5 του άρθρου 2 της ανωτέρω Υ.Α. σχεδιάζονται και υλοποιούνται Εξατομικευμένα Προγράμματα Εκπαίδευσης (Ε.Π.Ε.) για όλους τους μαθητές, για τα οποία οι γονείς ενημερώνονται και καταθέτουν τις απόψεις τους.

Το εβδομαδιαίο ωρολόγιο πρόγραμμα των Ε.Ε.Ε.Ε.Κ. συντάσσεται σύμφωνα με την Υ.Α. 57523/Γ6/04-06-2002 (ΦΕΚ 765/Β/19-06-2002).

Άξονας 2. Συμπεριφορά μαθητών/τριών - Παιδαγωγικός έλεγχος

Παιδαγωγικός έλεγχος

- Τα θέματα αποκλίνουσας συμπεριφοράς βάση του απόρρητου ιατρικού ιστορικού των μαθητών/ μαθητριών στο Σχολείο αποτελούν αντικείμενο συνεργασίας του/της εκπαιδευτικού της τάξης με τον/τη Σύμβουλο Σχολικής ζωής, τον Διευθυντή της σχολικής μονάδας, τον Σύλλογο Διδασκόντων/Διδασκουσών, τον Συντονιστή/τη Συντονίστρια

Εκπαιδευτικού Έργου και του Ε.Ε.Π., προκειμένου να υπάρξει η καλύτερη δυνατή παιδαγωγική αντιμετώπισή τους.

Άξονας 3. Πρόληψη φαινομένων Βίας και Σχολικού εκφοβισμού

Λειτουργία Επιτροπής Διεπιστημονικής Υποστήριξης (ΕΔΥ)

Η στρατηγική του ΕΕΕΕΚ ΑΙΓΙΟΥ απέναντι στα φαινόμενα βίας και σχολικού εκφοβισμού είναι η ανάπτυξη θετικού σχολικού κλίματος και η διαδικασία πρόληψης ή/και αντιμετώπισης φαινομένων βίας, παρενόχλησης, εξαναγκασμού και σχολικού εκφοβισμού.

Η σύσταση λειτουργίας Επιτροπής Διεπιστημονικής Υποστήριξης (ΕΔΥ) σε σχολεία Γενικής Παιδείας.

ΣΔΕΥ του Ε.Ε.Ε.ΕΚ Αιγίου για το σχολικό έτος 2021-2022 είναι :“

1ο Γυμνάσιο Αιγίου

2ο Γυμνάσιο Αιγίου

6ο ΔΣ Αιγίου

ΔΣ Σελιανιτικών

3ο ΔΣ Αιγίου

Άξονας 4. Σχολικές Εκδηλώσεις – Δραστηριότητες

Το Ε.Ε.Ε.ΕΚ ΑΙΓΙΟΥ οργανώνει μια σειρά εκδηλώσεων/δραστηριοτήτων, που στοχεύουν στη σύνδεση σχολικής και κοινωνικής ζωής των μαθητών/μαθητριών, την απόκτηση δεξιοτήτων ζωής και αυτόνομης διαβίωσης, καινοτόμες συνεργασίες και διαθεματικών προσεγγίσεων εξειδικεύσεων (Αυτόνομης Διαβίωσης –Γεωπονίας , Ηλεκτρονικών Υπολογιστών κτλ) με σκοπό τη συνεργασία των εργαστηρίων.

Άξονας 5. Συνεργασία Σχολείου - Οικογένειας

I. Η συμβολή της συνεργασίας σχολείου-οικογένειας στην εύρυθμη λειτουργία της σχολικής μονάδας

Η συμβολή της συνεργασίας του Σχολείου με την οικογένεια του μαθητή/, στην εύρυθμη λειτουργία της σχολικής μονάδας , επιτυγχάνεται μέσω της συχνής επικοινωνίας με την εκάστοτε οικογένεια και την ενημέρωση της Ψυχοσυναισθηματικής κατάστασης των μαθητών/τριών. Ο ρόλος του σχολείου θα πρέπει να βασίζεται στην αγαστή συνεργασία και θα πρέπει να είναι διακριτός

II. Συνεργασία σε επίπεδο Σχολικού Συμβουλίου

Σε κάθε σχολική μονάδα λειτουργεί το Σχολικό Συμβούλιο, στο οποίο συμμετέχουν ο Σύλλογος Διδασκόντων αντιπροσωπεία Γονέων & Κηδεμόνων και ο εκπρόσωπος της τοπικής αυτοδιοίκησης. Έργο του Σχολικού Συμβουλίου είναι η συμβολή του στη διασφάλιση της εύρυθμης λειτουργίας της σχολικής μονάδας.

Η Διευθύντρια της Σ.Μ.Ε.Α.Ε., ως πρόεδρος του Σχολικού Συμβουλίου όπως προβλέπεται από το άρθρο 51 του ν. 1566/1985 (Α 167), καλεί σε συνεδρίαση το ανωτέρω όργανο, κατά το πρώτο δεκαήμερο κάθε τρίμηνου με σκοπό την καθιέρωση τρόπων αμοιβαίας επικοινωνίας του προσωπικού του σχολείου και των οικογενειών των μαθητών/τριών, καθώς και για θέματα που έχουν σχέση με την υγιεινή των μαθητών/τριών και του σχολικού περιβάλλοντος.

Αξονας 6. Ποιότητα του σχολικού χώρου

I. Σχολικοί χώροι

Γραφείο εκπαιδευτικών, γραφείο διευθύντριας, 6 (06) αίθουσες μαθημάτων, ένα κοντέινερ ως εργαστήριο (ΑΔ), τουαλέτες ΑΜΕΑ (WC), φυλάκιο (Ο) το οποίο χρησιμοποιείται ως χώρος συναντήσεων από το ΕΕΠ πχ Ψυχολόγο, νοσηλευτήριο (Φ) το οποίο χρησιμοποιείται και ως φυσικοθεραπευτήριο, εργαστήριο Πληροφορικής (Η.Υ)

II. Αντιμετώπιση έκτακτων αναγκών

Σε περίπτωση έκτακτης ανάγκης εκκένωσης των χώρων όπου βρίσκονται οι μαθητές και το προσωπικό, στο σύνολο της η κοινότητα ακολουθεί το παρακάτω διάγραμμα με τη σειρά:

- ⇒ ΓΚ, Γ.Δ WC, 2-1-0 προς το χώρο συγκέντρωσης
- ⇒ 3-4 ΗΥ, ΑΔ, προς το χώρο συγκέντρωσης
- ⇒ 6-5, ΦΝ προς το χώρο συγκέντρωσης
- Χώρος συγκέντρωσης σε περίπτωση ανάγκης

Ενδεικτικό διάγραμμα:

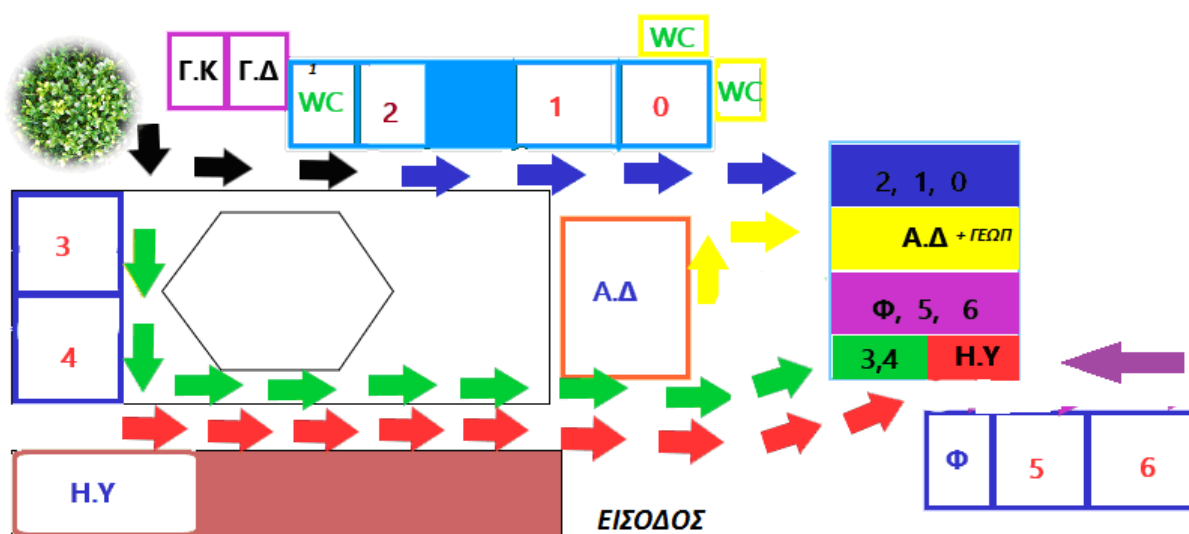

- Ειδικό σχέδιο αποχώρησης λόγω έκτακτων συνθηκών

III. Μνημόνιο ενεργειών για τη διαχείριση του σεισμικού κινδύνου

και έκτακτων περιστατικών

Για την προστασία από σεισμούς και φυσικά φαινόμενα επικαιροποιείται το Σχέδιο Ενεργειών για τη διαχείριση του Σεισμικού Κινδύνου καθώς και ο Εσωτερικός Κανονισμός Σχολικής Μονάδας και υλοποιούνται ασκήσεις ετοιμότητας κατά τη διάρκεια του σχολικού έτους.

Τέλος σε καταστάσεις πανδημίας ή ακραίων φαινομένων, οι εκπαιδευτικοί-ΕΕΠ-ΕΒΠ, οι μαθητές/τριες και η διευθύντρια, οφείλουν να συμμορφώνονται και να ακολουθούν ρητά τις

οδηγίες που εκδίδουν οι αρμόδιοι φορείς πχ ΥΠΑΙΘ, ΕΟΔΥ, Υπουργείο Πολιτικής Προστασίας, κτλ για την εύρυθμη λειτουργία της σχολικής μονάδας και την ασφάλεια των μελών της.

Εσωτερικός Κανονισμός Λειτουργίας - Διαδικασίες διασφάλισης της εφαρμογής του

Ο κοινά συμφωνημένος Κανονισμός βασίζεται στην ισχύουσα νομοθεσία και στις σύγχρονες παιδαγωγικές και διδακτικές αρχές. Η τήρησή του από όλους τους παράγοντες του Σχολείου (μαθητές/μαθήτριες, εκπαιδευτικούς, ΕΕΠ-ΕΒΠ με αμοιβαίο σεβασμό στον διακριτό θεσμικό ρόλο τους αποτελεί προϋπόθεση της εύρυθμης λειτουργίας του σχολείου και είναι το θεμέλιο πάνω στο οποίο μπορείτο Σχολείο να οικοδομήσει για να πετύχει τους στόχους και το όραμά του.

Αίγιο, 01 Οκτωβρίου 2021

 Η Διευθύντρια,
 Καραγιωργή Χρυσούλα

Εγκρίνεται	
<p>Απόφαση πρακτικού συνέλευσης διδασκόντων:</p> <p>Ημερομηνία: 8^η /01-10-2021</p>	<p>Έλαβα γνώση:</p> <p>Πρόεδρος Συλλόγου Γονέων και Κηδεμόνων:</p> <p>.....</p> <p>ΔΕΝ ΥΠΑΡΧΕΙ</p> <p>.....</p>
<p>Συντονιστής Εκπαιδευτικού Έργου (ο οποίος έχει την παιδαγωγική ευθύνη του σχολείου)</p> <p>Dimitrios Zisimopoulos Jan 28 2022 10:28 PM</p> <p>..... Dimitrios Zisimopoulos</p> <p>Ημερομηνία:</p> <p>.....</p>	<p>Διευθυντής Εκπαίδευσης.</p> <p>.....</p> <p>Ημερομηνία:</p> <p>.....</p>